



MODELO AQUAY 110

Este producto ha sido diseñado y desarrollado para adaptarse a la mayoría de desagües.

AQUAY 110 es el modelo de mayor tamaño destinado a platos de ducha.

Disponibles en tres colores distintos: Gris Antracita, Gris Plata y Blanco, combinando con cualquier ambiente, material y diseño, dando un mejor y agradable ambiente a todo su hogar.



CARACTERÍSTICAS

Este práctico y eficaz producto está compuesto por dos partes diferenciadas:

- **FILTRO:** Malla de alambre de acero inoxidable 304, lo suficientemente tupida como para permitir el paso de líquido, pero impedir el paso de residuos, hundida en su parte central para adaptarse perfectamente a la forma de la pieza reductora. El perímetro es de forma circular, cerrado por un anillo. El diámetro de dicha pieza es el adecuado para colocarlo sobre el desagüe de ducha o elemento similar y permitir la evacuación total del agua.
- **VÁLVULA:** Es una pieza-reductora, de forma cónica, fabricada en silicona de alta calidad, no deformable, flexible y no tóxica, resistente al contraste de altas temperaturas y a la corrosión por el contacto con líquidos y productos químicos.

La elasticidad y diseño de esta unión permiten también una sencilla instalación, colocación y adaptabilidad, así como el acceso para su correcto mantenimiento y limpieza. Presentando la doble función de evitar la entrada de malos olores e insectos.

ADVERTENCIAS

*Apto para la MAYORÍA de los desagües de ducha SIN TORNILLO
EN EL CENTRO DEL EMBELLECEDOR.

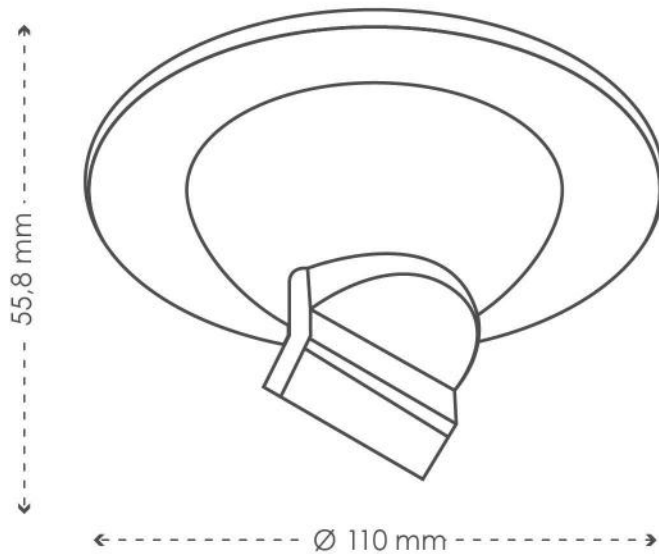

INSTALACIÓN EN DUCHA

1. Extraiga la pieza central (si la hay) de su válvula de ducha instalada.
2. Coloque el dispositivo de manera que el ángulo más agudo de la parte inferior quede mirando hacia el tubo de salida.
3. Extraiga el dispositivo regularmente para su mantenimiento y limpieza.
4. Olvídense completamente de atascos, insectos y malos olores.

